

世界初！*1 後付けで洗面器に設置ができる手指乾燥機『風の森造』発売開始！

トイレの総合メンテナンス事業を全国にフランチャイズ(FC)展開する株式会社アメニティ(本社：神奈川県横浜市、代表：山戸里志)は、後付けで洗面器に設置ができる手指乾燥機『風の森造』を開発し、2007年8月より発売を開始する。この製品は、後付けで洗面器に設置が出来る手指乾燥機としては市場では世界初の製品となり、同社のみならず、FC加盟店でも期待の新製品となっている。

同社では4週間に1度のサイクルで顧客先のトイレを定期訪問し、『リピートメンテナンス』というトイレの診断・管理メンテナンスを行うサービスを提供している。これまでトイレは汚れた後の後処理型のメンテナンスが主流であったが、同社のサービスは汚れや臭気を発生させない予防型のメンテナンスという考え方の元に行われているものだ。

これまでのリピートメンテナンスは、小便器と大便器を中心にトイレルーム内の管理を行うもので、便器周辺の臭気や汚れを予防に効果を発揮していた。しかし、洗面器周辺での床汚れや洗面器周りの水跳ねなどについては予防対策がなされていなかった。というのも、手洗い後の処理としてペーパータオルやエアタオル、ジェットタオルなどが使用されていても、その設置箇所が主に壁面であったり、床置きであるため、洗面台から濡れた手のままで移動しなければならず、垂れこぼしによる洗面器周りの水はねや床面の汚れが問題になっていた。

そこで、同社では手洗いから乾燥までの一連の作業をワンストップオペレーションで出来ないかと考え、これまでに発売されているエアタオルなどの概念をくつがえし、洗面器に後付けできる手指乾燥機として『風の森造』の開発を行った。

同製品の特徴は、既存の洗面器に後付け式で設置できること、洗面器1器ごとに設置するためスリムでコンパクトな本体であること、小型のブラシレスモーター採用により動作音が60dBで静かであること、温風乾燥でありながら消費電力が最大750Wであることなどといったことがあげられる。価格は本体標準価格で78000円で、レンタルやリースによる利用も可能としている。

また、一般的なエアタオルは設置後のメンテナンス方法が確立されていないため、フィルター清掃や水受けタンクなどの清掃がされておらず、かえって乾燥機そのものが不衛生な状態になっており、衛生面では評価が低かった。しかし、同製品を利用するに当たっては、同社の提供するリピートメンテナンスがあるため、洗面台下の清掃や保守メンテナンスで、機器の衛生管理も可能となる。

現在、洗面器1器ごとに設置できること、動作音が静かであることなど試験運用したユーザーからも好評のようで、車椅子などで利用される多目的トイレの洗面台、食品工場、病院の病棟で利用してみたいという問い合わせが多く寄せられているという。

今後、同製品は同社の展開するFC加盟店を通じて、エンドユーザに提供していく。同社では既に自動水洗器なども開発しており、洗面周りの衛生面、利便性の充実と共に、先述のリピートメンテナンスのサービス内容の拡充を図っていく予定だ。

*1: 当社独自調べ

【問合せ先】担当者：FC事業部商品部 森 聡也・内田康治
株式会社アメニティ
横浜市神奈川区羽沢町685
TEL：045-371-7676
FAX：045-371-7717
E-mail：moritomeya@do-amenity.co.jp

《企業概要》

企 業 名：株式会社アメニティ

代 表 者 名：代表取締役 山戸里志

事業の内容：独自開発の製品・システムの製造・販売とトイレ総合メンテナンスのフランチャイズチェーンの運営

所 在 地：本社 神奈川県横浜市神奈川区羽沢町 6 8 5

電話：0 4 5 - 3 7 1 - 7 6 7 6

F A X：0 4 5 - 3 7 1 - 7 7 1 7

研修センター 同上

U R L：<http://www.amenity-network.ne.jp>

資 本 金：1 億 円

従 業 員 数：3 3 名

取 引 銀 行：東京三菱銀行（新横浜支店）横浜信用金庫（西谷支店）横浜銀行（西谷支店）
中小公庫（横浜支店）商工中金（横浜西口支店）みずほ銀行（横浜西口支店）

売 上 高：6 億 9 千 万 円（2 0 0 6 年 6 月 期）

創 業：1 9 7 6 年 1 2 月

設 立：1 9 8 9 年 1 2 月

《フランチャイズ概要》

F C チェーン名：アメニティネットワーク

F C 加盟店数：国内 F C 6 0 店

海外 F C 香港・韓国 各 1 店

直営 2 店

（2 0 0 7 年 7 月 現 在）

事業の内容：トイレの総合メンテナンス

予防型メンテナンスの考え方による独自のサービスと製品を開発し、トイレの総合メンテナンスを行なう。独自に開発した商品は、国内外で特許を取得。主なサービスは、“リピートメンテナンス”というトイレの維持管理業の他、トイレのリニューアル、節水など。

《リピートメンテナンスの特徴》

トイレ診断士（厚生労働省認定社内検定制度）によるトイレ診断

適切なメンテナンス、および維持管理方法の提案

トイレを初期の状態に戻すメンテナンスの実施

定期訪問によるトイレの維持管理

日常清掃の指導など

加盟の概要

加盟金 2 0 0 万円（開業研修費含む）

保証金 1 0 0 万円

初期商品在庫 約 1 0 0 万円



洗ったきれいな手は
その場で、すばやく乾かす！



洗面台設置型手指乾燥機

ツートンカラータイプ



(株)アメンティはISO14001の認証を取得しています

THANKS FOR WATER
限りある地球の資源に



株式会社アメンティ

洗ったきれいな手は その場で、すばやく乾かす！



— Kaze no Morizo —

洗面台設置で衛生管理と省力化！

洗面台設置型だから、手洗いはその場で乾燥できるので、洗面台周りや床面を汚さず衛生的です。
また、乾かす時に弾いた水は、そのまま排水口に流れていくので、今までの様な水受けトレーに溜まった水を捨てる作業が不要です。

コンパクトながらハイパワー&静音！

ブラシレスモーター採用で、コンパクトながら強風量3.5m/秒を実現。
また、動作音60dBと静音設計になっています。そして、場所を選ばないデザイン性で、どんな洗面台にもマッチします。

優れた特徴

手洗い後の濡れた手は、ペーパーを使って拭くの比べて環境にやさしくなります。
また、ペーパー代やペーパーの廃棄費用もかかりません。

センサーの前に異物が置かれ、誤動作しても設定時間で自動停止します。

また、安全対策として温度ヒューズ・電源ヒューズを搭載しているので、異常時には自動停止します。

ペーパーを使わないのでエコロジー！

安全装置付き！

設置例

設置前

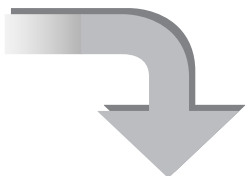

設置後



※石けん容器取付金具はオプションとなります。

仕様

電源：AC100V 50/60Hz

使用環境：1～40℃ 湿度85%以内

消費電力：最大750W

(ヒーター部600W、コントローラー部150W)

動作音：60dB

風速：3.5m/秒

耐久：約7年（1日100回×1回20秒の場合）

寸法図：

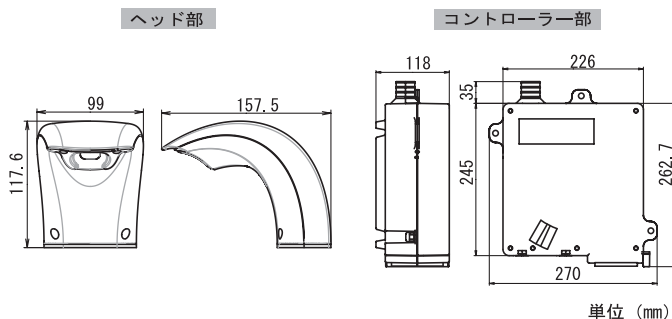

安全にお使いいただくために・・・

●ご使用前に「取扱説明書」をよくお読みの上、正しくお使い下さい。

■製品は改良のため、予告なく変更する場合がありますので、ご了承下さい。

■写真及び印刷の仕上がり上、現品と色合いが異なることがあります。

■カタログ掲載製品の詳細については、販売店または㈱アムニティにお問合せ下さい。

■このカタログは平成19年7月現在のものです。

●お問い合わせは

0707